



Important Safety Information

- Read the full manual before use. Safety may be impaired if it is not followed.
- Only connect to the voltage and frequency shown on the serial number plate. An earth is required.
- Always ensure the bath is filled with a liquid rated for the working temperature. See manual for liquid selection.
- Ensure the T100/TC120 is positioned so that the plug is easily accessible for disconnection.
- Before moving or cleaning, allow the unit to cool down and disconnect from the power supply.
- Safety can only be assured if the T100/TC120 is securely installed on a suitable vessel. See manual for guidance.



Features

1. Alarm Light
2. Display
3. F (function) Button
4. Pump Outlet Plate (*TC120 only*)
5. Heater On Light
6. Over-Temperature Dial (*TC120 only*)
7. S (select) Button
8. Dial
9. Float: low liquid level protection

Setting the temperature

1. Press S: Display will flash
2. Rotate dial to desired temp
3. Press S to store value

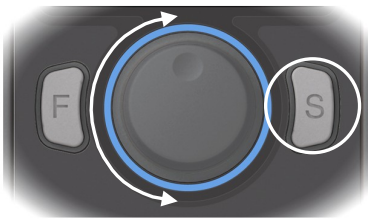

Setting the over-temp (TC120 only)

Rotate dial to desired temp cut-out (above set point)

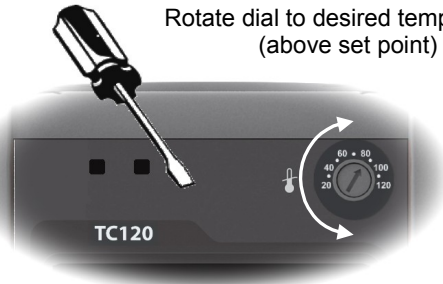

Using the external pump (TC120 only)

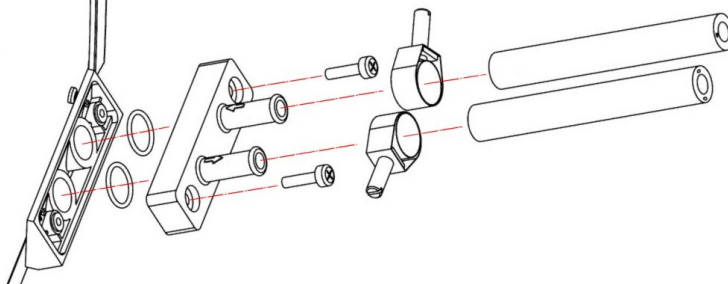

Ensure the TC120 is switched off. Connect hoses securely to the pump outlet plate as shown left.

Always use pump connectors and hoses that are suitable for the operating temperature and liquid used.

Never disconnect any pipes or hoses while they contain very hot or very cold liquids or while the TC120 is pumping.

Safety cut out and alarm light

The T100/TC120 is fitted with a float switch which monitors the liquid level during operation. Should the liquid level drop below a certain level, the safety cut out will be activated, and alarm light will appear. Top up the bath with liquid until at least a minimum level to resume operation.

Cleaning

Clean the unit with a damp cloth, using only water. Do not use chemical cleaning agents.

Consult manual for full instructions.

Service & repair

For service or repair please contact our Service Department or your local distributor. All returned units must be accompanied by a Return Materials Authorisation (RMA) number, obtainable by contacting the Grant service department.



Importantes informations relatives à la sécurité

- Lisez entièrement le manuel avant utilisation. Le non-respect de cette consigne peut compromettre la sécurité.
- Branchez l'appareil uniquement sur la tension et la fréquence mentionnées sur la plaque signalétique. Une prise de terre est requise.
- Remplissez impérativement le bain avec un liquide approprié pour la température de fonctionnement de l'unité. (Consultez la section 3.2 concernant la sélection du liquide).
- Vérifiez que le positionnement de l'unité T100/TC120 permet d'accéder facilement à la fiche pour la débrancher.
- Avant de déplacer ou de nettoyer l'unité, attendez qu'elle refroidisse et débranchez-la de l'alimentation secteur.
- La sécurité peut être assurée uniquement si l'unité T100/TC120 est installée sur un récipient approprié. Consultez les directives du manuel.



Caractéristiques

1. Témoin d'alarme
2. Affichage
3. Bouton F (Fonction)
4. Plaque de sortie de pompe (TC120 uniquement)
5. Témoin de chauffage
6. Bouton de réglage de surchauffe (TC120 uniquement)
7. Bouton S (Sélection)
8. Bouton de réglage de température
9. Flotteur : protection contre les niveaux de liquide insuffisants

Réglage de la température

1. Appuyez sur S : l'affichage clignote
2. Tournez le bouton jusqu'à la température désirée
3. Appuyez sur S pour enregistrer la valeur

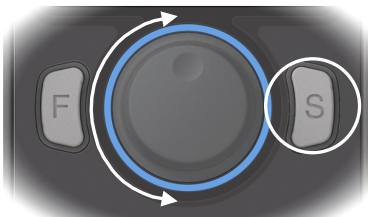

Réglage du degré de surchauffe (TC120 uniquement)

Tournez le bouton jusqu'à la température d'activation du coupe-circuit (> à la valeur de consigne)

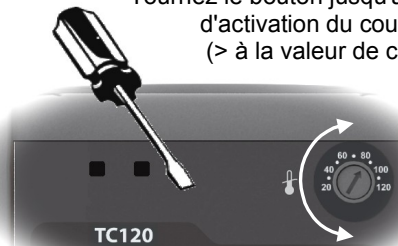

Utilisation de la pompe externe (TC120 uniquement)

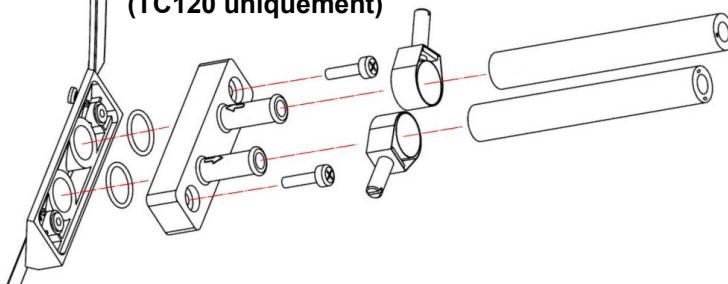

Assurez-vous que l'unité TC120 est hors tension. Raccordez les tuyaux à la plaque de sortie de la pompe de façon sécurisée, comme indiqué dans le schéma de gauche.

Utilisez impérativement des connecteurs et des tuyaux de pompe appropriés pour les liquides et les températures employés.

Ne débranchez jamais une conduite ou un tuyau contenant des liquides à très haute ou très basse température ou pendant que la pompe fonctionne.

Interruption de sécurité et témoin d'alarme

L'appareil est équipé d'un flotteur qui contrôle le niveau de liquide pendant le fonctionnement de l'unité. Si le liquide baisse en dessous d'un certain niveau, l'interrupteur de sécurité est activé et le témoin d'alarme s'allume. Ajoutez du liquide dans le bain au moins jusqu'au niveau minimum pour reprendre l'opération.

Nettoyage

Nettoyez l'unité avec un chiffon humide, en utilisant exclusivement de l'eau. N'utilisez pas de détergents chimiques.

Consultez le manuel pour obtenir des instructions détaillées.

Entretien et réparation

Pour l'entretien ou les réparations, veuillez contacter notre Département SAV (Service Department) ou votre distributeur local. Toute unité retournée doit être accompagnée d'un numéro de RMA (Autorisation de Retour de Matériel) obtenu en contactant le Département SAV (Service Department) de Grant.



Wichtige Sicherheitshinweise

- Lesen Sie vor Gebrauch bitte die gesamte Bedienungsanleitung. Andernfalls ist die Sicherheit unter Umständen nicht gewährleistet.
- Dieses Gerät darf nur an Steckdosen der Netzspannung und Netzfrequenz angeschlossen werden, die auf dem Typenschild mit der Seriennummer angegeben sind. Das Gerät muss geerdet werden.
- Das Bad muss immer mit einer Flüssigkeit gefüllt sein, die für die Betriebstemperatur zugelassen ist. Informationen zur Auswahl von Flüssigkeiten finden Sie in der Bedienungsanleitung.
- Positionieren Sie das T100/TC120 so, dass der Netzstecker leicht zugänglich ist, damit das Bad problemlos vom Netz getrennt werden kann.
- Lassen Sie das Gerät vor dem Transport oder der Reinigung abkühlen und trennen Sie es von der Stromversorgung.
- Ein gefahrloser Betrieb ist nur gewährleistet, wenn das T100/TC120 sicher auf einem geeigneten Gefäß installiert wird. Informationen dazu finden Sie in der Bedienungsanleitung.



Gerätekomponenten

1. Alarmanzeige
2. Display
3. Funktionstaste F
4. Pumpenauslassplatte (nur TC120)
5. Heizanzeige
6. Übertemperaturregler (nur TC120)
7. Auswahltaste S
8. Regler
9. Schwimmer: Trockenfallschutz

Einstellen der Temperatur

1. S drücken: Display blinkt
2. Am Regler Solltemperatur einstellen
3. Mit S Wert speichern

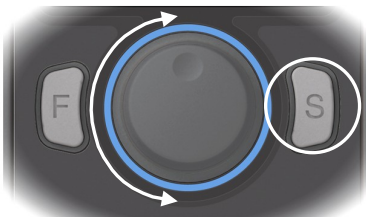

Einstellen der Übertemperatur (nur TC120)

Am Übertemperaturregler gewünschte Abschalttemperatur (höher als Solltemperatur) einstellen



Verwenden der externen Pumpe (nur TC120)

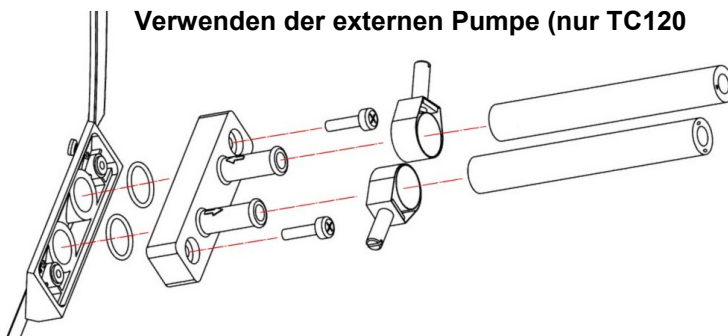

Das TC120 muss ausgeschaltet sein. Schließen Sie die Schläuche dann wie auf der Abbildung links zu sehen ordnungsgemäß an die Pumpenauslassplatte an.

Verwenden Sie ausschließlich für die Betriebstemperatur und die verwendete Flüssigkeit geeignete Pumpenanschlüsse und Schläuche.

Rohre oder Schläuche dürfen nicht vom Gerät getrennt werden, solange sich sehr heiße oder kalte Flüssigkeiten darin befinden oder die Pumpe des TC120 noch läuft.

Sicherheitsabschaltung und Alarmanzeige

Das T100/TC120 ist mit einem Schwimmerschalter ausgerüstet, der den Flüssigkeitsstand während des Betriebs überwacht. Falls der Flüssigkeitsstand unter ein bestimmtes Niveau sinkt, wird die Sicherheitsabschaltung aktiviert und die Alarmanzeige leuchtet. Füllen Sie Flüssigkeit nach, bis der mindestens erforderliche Stand erreicht ist, damit der Betrieb fortgesetzt werden kann.

Reinigung

Reinigen Sie das Gerät nur mit Wasser und einem feuchten Tuch. Verwenden Sie keine chemischen Reinigungsmittel.

Ausführliche Anweisungen finden Sie in der Bedienungsanleitung.

Service und Reparaturen

Wenden Sie sich für Service oder Reparaturen bitte an unsere Kundendienstabteilung in Großbritannien. Geräte dürfen nur zusammen mit einer RMA-Nummer (Return Materials Authorisation) eingeschickt werden. Diese erhalten Sie bei der Kundendienstabteilung (Service Department) von Grant.



Importanti informazioni per la sicurezza

- Leggere l'intero manuale prima dell'uso. La non conformità alle istruzioni fornite nel manuale potrebbe compromettere la sicurezza.
- Assicurarsi che i valori di tensione e frequenza della rete corrispondano ai dati forniti sulla targhetta con il numero di matricola. È richiesta una messa a terra.
- Assicurarsi sempre di riempire il bagno con un liquido idoneo per la temperatura di esercizio. Vedere il manuale per la scelta del liquido.
- Posizionare il T100/TC120 in modo che la spina elettrica sia facilmente accessibile e scollegabile.
- Prima di spostare o pulire l'apparecchio, lasciare che si raffreddi e scollegarlo dall'alimentazione elettrica.
- La sicurezza può essere garantita solo se il T100/TC120 è installato saldamente su un recipiente idoneo. Vedere il manuale per le istruzioni al riguardo.



Caratteristiche

1. Spia luminosa di allarme
2. Display
3. Tasto F (funzione)
4. Piastra di uscita pompa (solo TC120)
5. Spia luminosa di blocco riscaldante acceso
6. Manopola di massima temperatura (solo TC120)
7. Tasto S (selezione)
8. Manopola
9. Galleggiante: protezione per livello del liquido insufficiente

Impostazione della temperatura

1. Premere S: il display lampeggerà
2. Ruotare la manopola sulla temp.
3. Premere S per memorizzare il valore

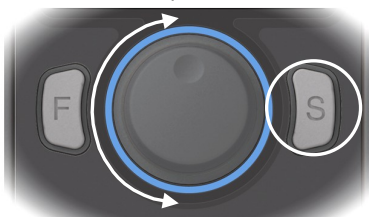

Impostazione della temp. massima (solo TC120)

Ruotare la manopola sulla temperatura (superiore a quella del punto di regolazione termostatica) alla quale si desidera l'intervento dello spegnimento automatico



Uso della pompa esterna (solo TC120)

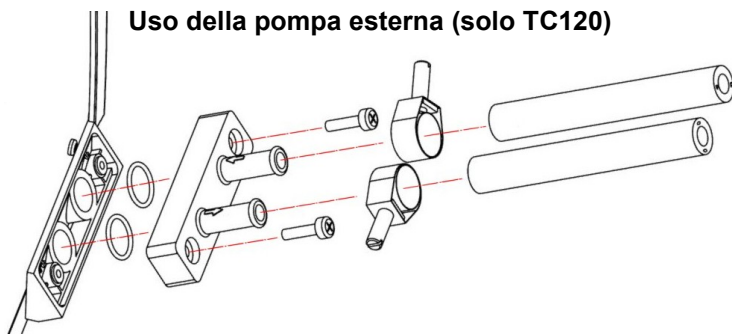

Assicurarsi che il TC120 sia spento. Collegare saldamente i tubi flessibili alla piastra di uscita pompa come indicato nella figura a sinistra.

Utilizzare sempre tubi flessibili e connettori pompa idonei per la temperatura di esercizio e il liquido in uso.

Non scollegare mai tubi rigidi o flessibili mentre al loro interno circolano liquidi ad altissima o bassissima temperatura o quando la pompa del TC120 è in funzione.

Interruttore di sicurezza e spia luminosa di allarme

Il T100/TC120 è dotato di un interruttore a galleggiante che rileva e controlla il livello del liquido durante il funzionamento. Se il livello del liquido scende al disotto di un certo livello, si attiva l'interruttore di sicurezza e si accende la spia luminosa di allarme. Aggiungere liquido almeno fino a ripristinare il livello minimo necessario per la ripresa del funzionamento.

Pulizia

Pulire l'apparecchio utilizzando un panno inumidito con sola acqua. Non usare prodotti chimici.

Consultare il manuale per le istruzioni dettagliate.

Assistenza e riparazioni

Per assistenza o riparazioni, contattare il nostro ufficio assistenza o rivolgersi al proprio distributore di zona. Tutti i resi di apparecchi devono essere accompagnati da un numero di autorizzazione al reso (RMA) che può essere richiesto all'ufficio assistenza Grant.



Información de seguridad importante

- Lea el manual en su totalidad antes de utilizar el termostato. La seguridad puede verse perjudicada si no sigue las instrucciones.
- Conecte el termostato únicamente a una toma con el voltaje y la frecuencia que se indican en la placa del número de serie. La toma debe tener conexión a tierra.
- Asegúrese de llenar siempre el baño con líquidos aptos para soportar la temperatura de funcionamiento. Consulte la selección de líquidos en el manual.
- Asegúrese de colocar el T100/TC120 de forma que la toma se pueda desconectar fácilmente.
- Antes de mover o limpiar la unidad, deje que se enfríe y desconéctela de la fuente de alimentación.
- La seguridad del T100/TC120 solo puede garantizarse si se instala firmemente en un recipiente adecuado. Consulte las instrucciones en el manual.



Características

1. Lámpara de alarma
2. Visor
3. Botón F (función)
4. Placa de salida de la bomba (solo TC120)
5. Lámpara de calentador encendido
6. Rueda de exceso de temperatura (solo TC120)
7. Botón S (selección)
8. Rueda
9. Flotador: protector de nivel de líquido insuficiente

Ajuste de la temperatura

1. Pulse S. El visor parpadeará
2. Gire la rueda hasta alcanzar la temperatura que desee
3. Pulse S para guardar el valor

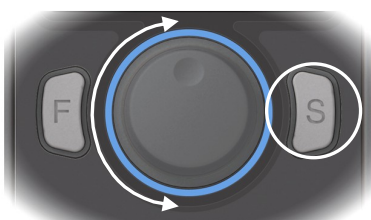

Ajuste de la sobret temperatura (solo TC120)

Gire la rueda hasta la temperatura de desconexión que desee (superior al punto de ajuste)



Utilización de la bomba externa (solo TC120)

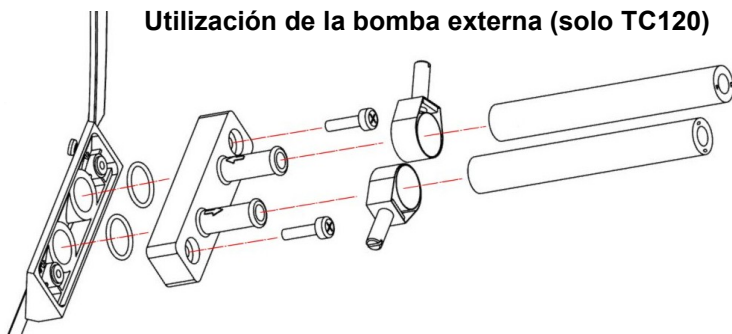

Asegúrese de que el TC120 esté apagado. Conecte firmemente las mangueras a la placa de salida de la bomba como se muestra a la izquierda.

Utilice siempre conectores y mangueras para bomba adecuados para la temperatura de funcionamiento y el líquido utilizados.

No desconecte nunca ningún tubo ni manguera mientras contenga líquidos muy calientes o muy fríos ni cuando el TC120 esté bombeando.

Desconexión de seguridad y lámpara de alarma

El T100/TC120 está provisto de un interruptor de flotador que vigila el nivel del líquido durante el funcionamiento. Si el nivel del líquido desciende por debajo de un determinado nivel, se activa la desconexión de seguridad y se enciende la lámpara de alarma. Para reanudar el funcionamiento, llene el baño de líquido al menos hasta el nivel mínimo.

Limpieza

Limpie la unidad con un paño húmedo, solo con agua. No utilice limpiadores químicos.

Consulte las instrucciones completas en el manual.

Mantenimiento y reparación

Para tareas de mantenimiento o reparación, póngase en contacto con nuestro departamento de servicio técnico o con su distribuidor local. Todas las devoluciones de unidades deben ir acompañadas de un número de autorización de devolución de material (RMA), que puede obtenerse a través del departamento de servicio técnico de Grant.